

Znak aktywny U-5c (300x1000) II gen. (płaski)

Kod ElektriKo: 99953

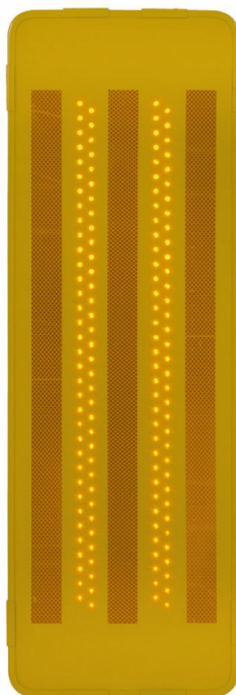

UWAGA: Zdjęcie poglądowe dla całej rodziny produktów.

Dane techniczne:

- Barwa światła **żółta**
- Źródło światła **LED**
- Wymiary **300x900mm**

Jak dobrać produkt do oznakowania?

Ten produkt warto oceniać przede wszystkim przez miejsce montażu, wymaganą widoczność, sposób zasilania i oczekiwany czas pracy. To nie zawsze jest klasyczna latarnia uliczna, dlatego dobór powinien wynikać z funkcji w terenie.

Jeżeli produkt ma działać całorocznie lub w miejscu częściowo zacienionym, warto przewidzieć większy zapas energii i potwierdzić dobór przed zamówieniem.

Szerokość: 300.00 mm

Wysokość: 900.00 mm

Typ folii: Typ II

Sposób montażu: Za pomocą uchwytów krawędziowych

Surowiec: Blacha aluminiowa, blacha stalowa

Grubość blachy: 1.50

Sposób zasilania: Ogniwo fotowoltaiczne lub z sieci 230V

Kolor diody: Żółty

Znak aktywny U-5c to produkt, który w nowoczesny, wyraźny, a przede wszystkim skuteczny sposób informuje o potencjalnych niebezpieczeństwach w ruchu drogowym. Stosowany jest głównie do dodatkowego oznaczenia przeszkód na jezdniach i zaakcentowania znaków drogowych informujących o linii ruchu. Dzięki temu nawet w przypadku niewystarczającego oświetlenia jezdni, kierowcy pojazdu mechanicznego nie grozi wjechanie na wysepkę czy inną przeszkodę na drodze.

Znak jest trwały dzięki obudowie stworzonej blachy aluminiowej w formie zamkniętego kasetonu i silnemu mocowaniu za pomocą uchwytów krawędziowych. Żywotność znaku wydłuża nowoczesna technologia opierająca się na zastosowaniu światła LED. Świecące na żółto diody dostarczają odpowiedniej ilości światła, co dodatkowo wzmacnia jest budową zwiększając efektywność wykorzystania energii elektrycznej. Samo zastosowanie światła LD sprawia, że znak zużywa niewielką ilość energii.

Zasilanie znaku aktywnego U-5C opiera się na dwóch metodach. Jedną z nich jest zasilanie z sieci 230V. Drugie natomiast opiera się na ogniwie fotowoltaicznym, które czerpie energię słoneczną i wykorzystuje ją do emitowania światła. Wszystko to sprawia, że znak aktywny emituje widzialne światło przy bardzo niewielkim poborze mocy. Systemy oparte na oświetleniu LED mają 20-krotnie mniejsze zużycie energii od klasycznych źródeł światła.

Znak jest chroniony przed czynnikami atmosferycznymi i kamieniami oraz piaskiem dzięki zanurzeniu diod w płytkach i pokryciu ich lakierem. Wszystko to sprawia, że każde potencjalnie niebezpieczne dla kierowcy miejsce będzie odpowiednio oznaczone.

Znaki posiadają aprobatę techniczną Instytutu Badania Dróg i Mostów o numerze AT/2016-02-3204

Dla zasilania z sieci 230 V zastosowano rozdzielnicę SP1.

Dla zasilania z baterii słonecznych należy zastosować:

- bateria słoneczna,
- regulator napięcia,
- sterownik znaku aktywnego T-puls 3.4.



UWAGA: Zdjęcie poglądowe dla całej rodziny produktów.



UWAGA: Zdjęcie poglądowe dla całej rodziny produktów.

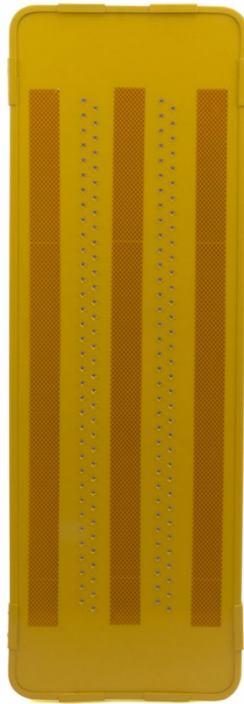

UWAGA: Zdjęcie poglądowe dla całej rodziny produktów.

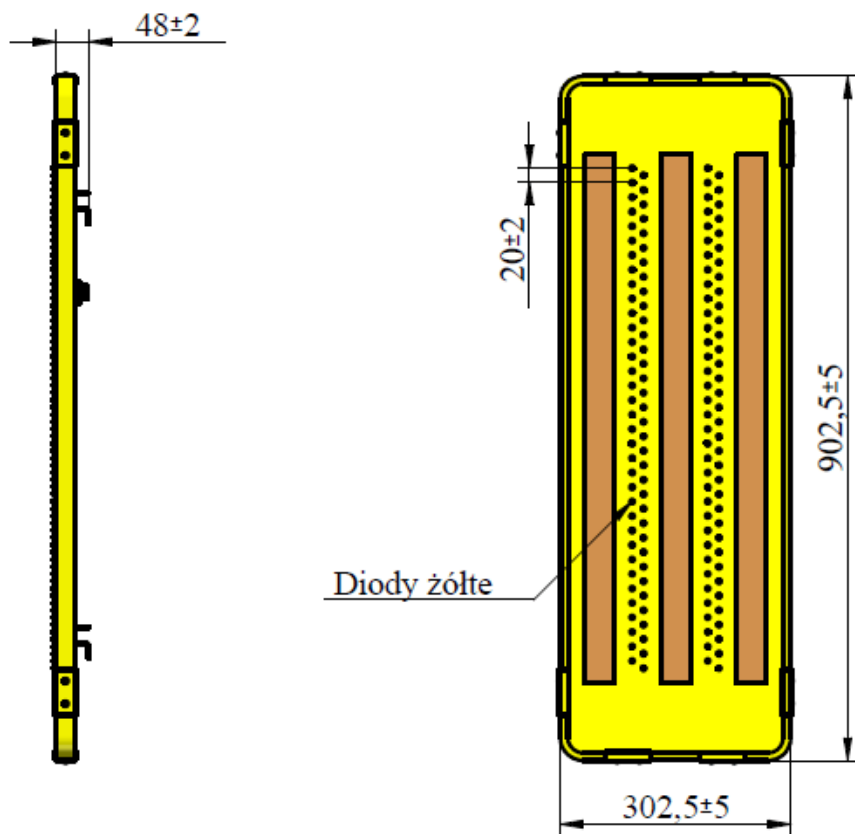

UWAGA: Zdjęcie poglądowe dla całej rodziny produktów.